



MODUŁ DO PRZEPOŁAWIANIA Z PODWÓJNYM OSTRZEM



foodmate

Poultry Processing Systems

Moduł do przepoławiania z podwójnym ostrzem firmy Foodmate rozwiązuje problemy spotykane przy korzystaniu z modułów z pojedynczym ostrzem. Wykorzystanie podwójnego ostrza pozwala na prostsze cięcie wzdłuż

stawu biodrowego oraz daje większą kontrolę nad ilością żeber pozostałych w przedniej połowie tuszki. Nie ma potrzeby nacinania powłoki. Prosta konstrukcja jest łatwa w konserwacji i nie posiada żadnych taśm.



Naszym celem jest unowocześnianie, automatyzacja i wprowadzanie efektywnych rozwiązań.



MODUŁ DO PRZEPOŁAWIANIA Z PODWÓJNYM OSTRZEM

GŁÓWNE ZALETY:

- Proste cięcia o jednakowej charakterystyce
- Brak konieczności podcięcia powłoki
- Łatwa regulacja i
- Kompatybilność z systemami dzielenia „Flex” i „Kompact”
- Przerób do 6 000 sztuk drobiu na godzinę.

Firma Foodmate została założona w 2006 roku w Holandii. Produkujemy urządzenia do przetwórstwa żywności, specjalizując się w przetwórstwie drobiu. Ostatnio uruchomiliśmy Foodmate Brasil w celu szerszej dystrybucji naszych urządzeń w Ameryce Południowej i na całym świecie. Dzięki stałym unowocześnieniom i ogromnej wiedzy wynikającej z dziesiątek lat doświadczenia w branży, wprowadzamy innowacyjność i automatyzację, co pozwala na stałe zmniejszanie kosztów.

Na naszą ofertę składa się szeroki zakres urządzeń do transportu żywca, uboju i skubania, patroszenia, chłodzenia, ważenia, trybowania, systemy dzielenia i wiele innych.

Foodmate dostarcza również sprzęt wykorzystywany do myjni przemysłowych, włączając w to myjki pojemnikowe, palet oraz cymbrów. Nasz zespół cechuje wieloletnie doświadczenie i profesjonalizm, które pozwalają na projektowanie, usprawnianie i wprowadzanie rozwiązań spełniających stale zmieniające się potrzeby klientów Foodmate.

Dane techniczne:

- Rama i silnik ze stali nierdzewnej
- Moc silnika (IP66): 2 x 0,75 kW
- Wymiary urządzenia:
 - Długość: 882 mm
 - Szerokość: 694 mm
 - Wysokość: 882 mm
 - Waga: ok. 132 kg

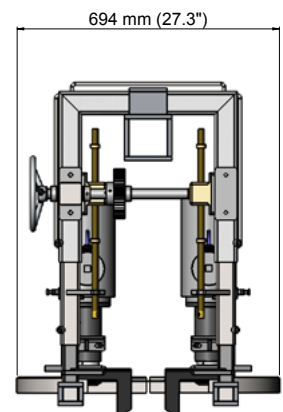
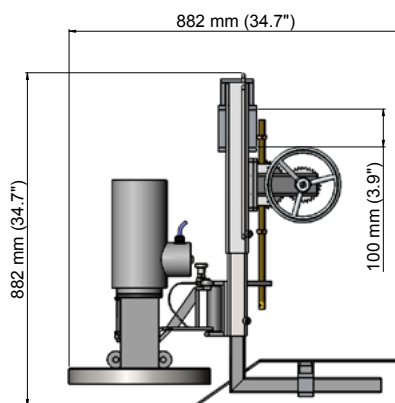

FOODMATE B.V.
The Netherlands
Phone: +31 186 630 240
info@foodmate.nl • www.foodmate.nl

FOODMATE POLSKA
Poland
Phone: +48 601 270 015
biuro@foodmate.pl • www.foodmate.pl

FOODMATE US
U.S.A.
Phone: +1 678 819 5270
info@foodmateusa.com • www.foodmateus.com

FOODMATE BRASIL
Brasil
Phone: +55 19 3308 7768
foodmatebrasil@foodmate.br.com • www.foodmate.nl

foodmate

FOODMATE UK LTD
United Kingdom
Phone: +44 33330 11110
info@foodmate.uk • www.foodmate.uk