



HALBAUTOMATISCHER BRUSTKAPPENENTBEINER



foodmate
Poultry Processing Systems

Der halbautomatische Brustkappentbeiner von Foodmate wird als Enthäuter, Blasenentferner und Vorschneidevorrichtung für ganze Filets (Schmetterling) oder halbe Filets eingesetzt. Die Maschine beinhaltet eine erhöhte Konstruktion zur Montage eines Förderbandes unterhalb

der Maschine. Der Entbeiner eignet sich für Bruststücke ohne Rückenknochen, mit oder ohne Haut. Er besteht aus rostfreiem Stahl und lebensmittelgeeignetem Nylon und hat einen Rahmen und Motoren aus rostfreiem Stahl.

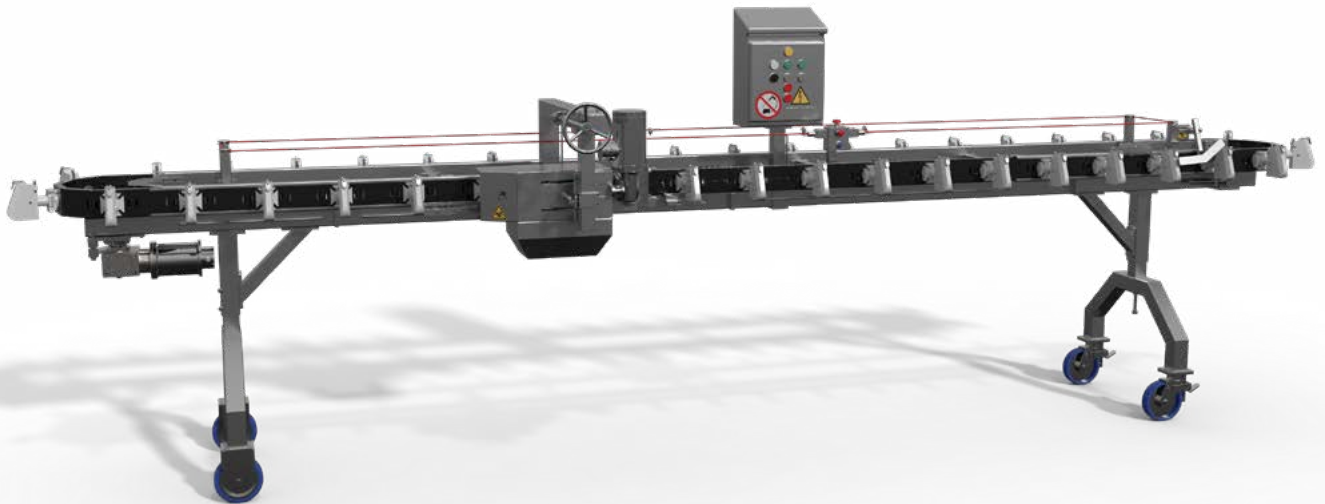

Enthäuter

Wir haben es uns zur Aufgabe gemacht, innovative, automatisierte und wirtschaftliche Lösungen für die Industrie bereitzustellen.



HALBAUTOMATISCHER BRUSTKAPPENTBEINER

Hauptvorteil:

- Leistung: 1.400 – 2.400 Brustkappen pro Stunde, Kapazität abhängig von der Länge der Linie.

Foodmate ist eine Maschinenfabrik mit Sitz in den Niederlanden. Gegründet wurde unser Unternehmen im Jahr 2006. Unser Tätigkeitsschwerpunkt ist die Verarbeitung von Geflügel. Vor kurzem haben wir Foodmate Brasil gegründet und damit unser weltweites Vertriebsnetz auf Südamerika ausgedehnt. Auf der Grundlage ständiger Weiterentwicklung, gepaart mit unübertroffener Fachkenntnis und jahrzehntelanger Erfahrung, betrachten wir es als unsere Aufgabe, der Industrie innovative, automatisierte und wirtschaftliche Lösungen anzubieten.

Unsere Produktlinie umfasst eine breite Palette an Ausrüstungen für die Verarbeitung, und zwar für die Annahme der lebenden Tiere, die Tötung, das Rupfen, Ausnehmen, Kühlen, Wiegen, Zerlegen, Entbeinen etc.

Unsere Mitarbeiter verfügen über jahrzehntelange Erfahrung und langjähriges Wissen in industrieller Technik, Entwicklung und der Realisierung neuer Konstruktionen für unsere Kunden und ihre ständig wechselnden Belange.

Technische Spezifikationen:

- Rahmen und Motor aus rostfreiem Stahl
- Motorleistung 1,5 kW
- Maschinenabmessungen:
 - Länge: 4515 mm
 - Breite: 1443 mm
 - Höhe: 2038 mm
 - Gewicht: ca. 700 kg

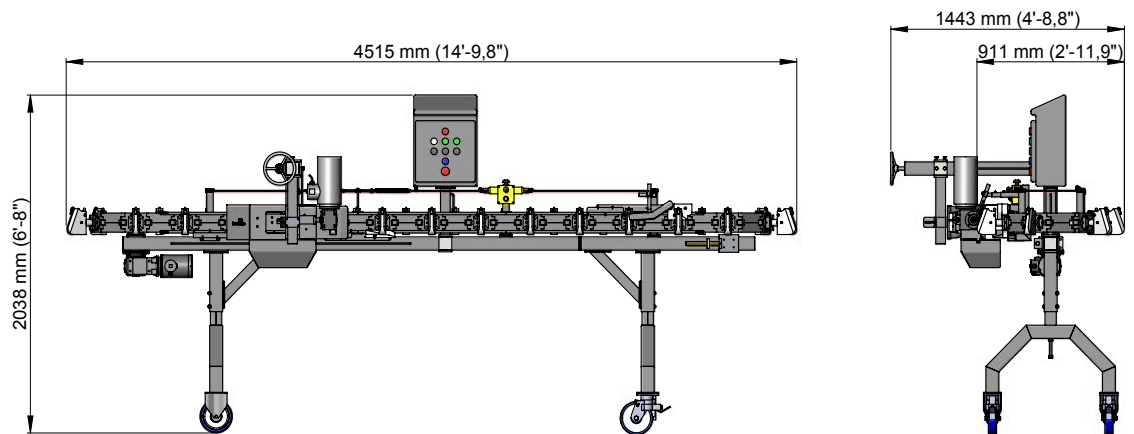

FOODMATE B.V.
The Netherlands
Phone: +31 186 630 240
info@foodmate.nl • www.foodmate.nl

FOODMATE POLSKA
Poland
Phone: +48 601 270 015
biuro@foodmate.nl • www.foodmate.pl

FOODMATE US
U.S.A.
Phone: +1 678 819 5270
info@foodmateusa.com • www.foodmateus.com

FOODMATE BRASIL
Brasil
Phone: +55 19 3308 7768
foodmatebrasil@foodmate.br.com • www.foodmate.nl

foodmate

FOODMATE UK LTD
United Kingdom
Phone: +44 33330 11110
info@foodmate.uk • www.foodmate.uk